

Athena 60 / 90

Vertikale Edelstahl-Glas-Wandhaube, 60 oder 90 cm breit



Sonder. Design. Edition

LCD
DISPLAY

1

TOUCH
CONTROL

2

RAND
ABSAUGUNG

3

gefederter
ÖFFNUNGS-
MECHANISMUS

4

L.E.D.

5

6

7

60
90

8

Ausstattung

- 1 LCD-Display
 - schwarzer Glasschirm
- 2 Bedienung durch Touch Control Sensortasten Blue
 - 3 Leistungsstufen
- 3 Randabsaugung mit innenliegenden Fettfiltern, spülmaschinengeeignet
- 4 Gefederter Öffnungsmechanismus beim Fettfilterwechsel
 - Nachlaufautomatik (einstellbar von 1 bis 60 Minuten)
 - Anzeige der Uhrzeit
- 5 LED-Beleuchtung 2 x 3 W
 - Flexschlauch, Ø 150 mm

Zubehör

- AKP 3000 Aktivkohlefilter

Wichtige Daten und Maße

- 6 Abluft- oder Umluftbetrieb möglich
- 7 Geräuschpegel bei Abluftbetrieb je Stufe 43/52/55 dB (A), abhängig von der gewählten Leistungsstufe und der jeweiligen Einbausituation in der Küche
 - Abluftleistung freiblasend max. 1000 cbm/h, Ø 150 mm
 - Abluftleistung nach EN61591 je Stufe 389/570/827 m³/h
 - 1 Motor 330 W
- 8 Gerätemaß (H x B x T): 1510 x 600 / 900 x 430 mm

Einbauskizze

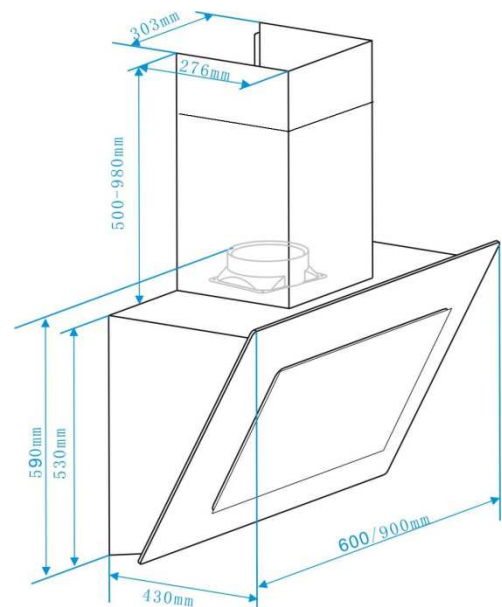

Athena 90 EAN 4250222206285
Athena 60 EAN 4250222206292

Prüfzeichen CE

Irrtümer, Designabweichungen und technische Änderungen vorbehalten!